

ピクメロ（機体発見器） 2015.9.1

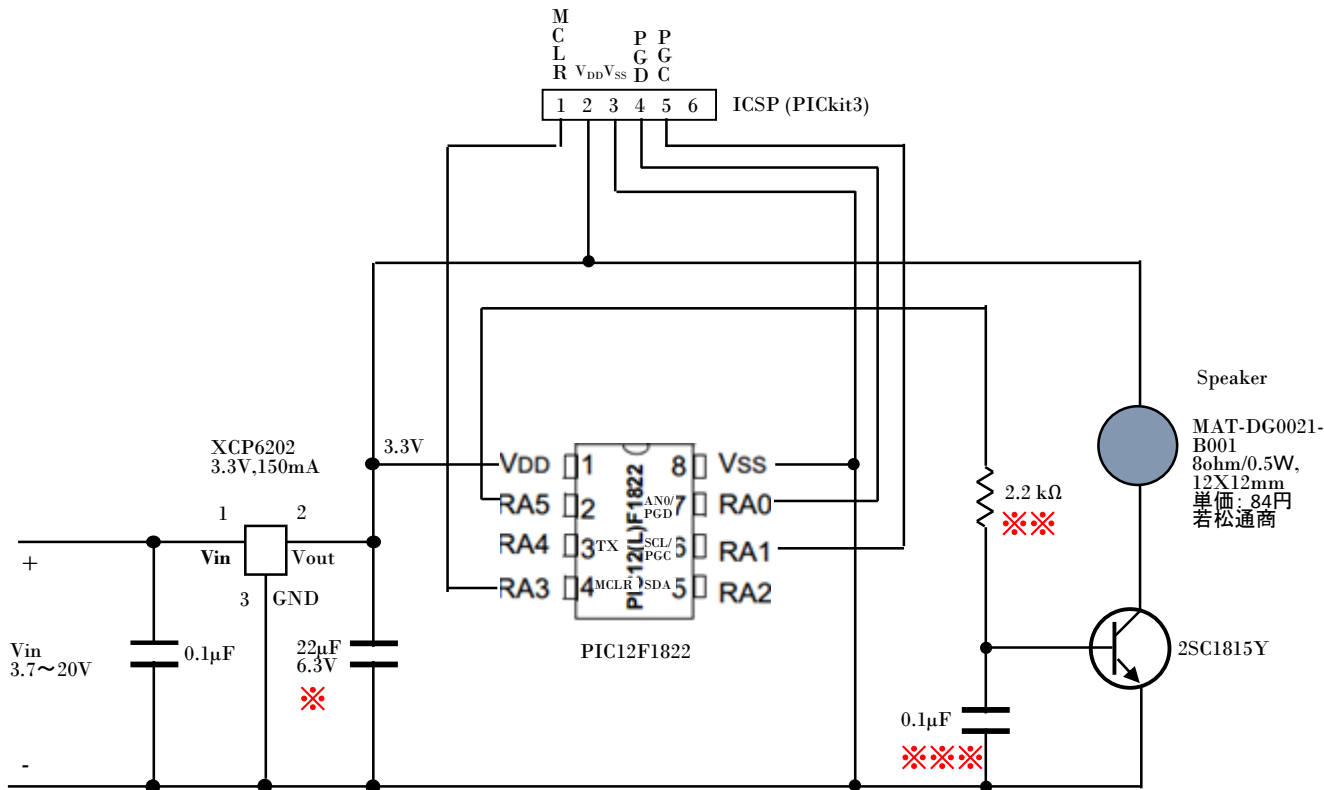

- ※ 無い場合、PICは動作を停止する。（必要不可欠）
- ※※ 15kΩの場合、音量は極く小さい。
- ※※※ 矩形波に特有の硬さを減らし柔らかな音にする。

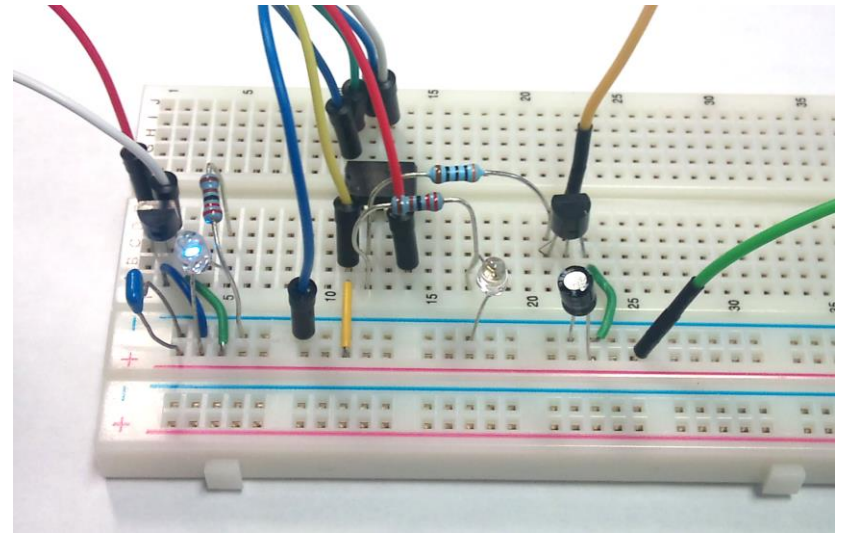

設計仕様

- ・連続発報の前に一分おきに30秒位発報があること。
- ・単音の長さの組合せでなく、メロディっぽく発報すること。
理由：最後の最後でなかなか場所を特定できない。

実装仕様

- ・発報部はメロディ音を可能とするためダイナミックスピーカーとした。
- ・スピーカーは携帯電話で用いられる超小型(12x12mm)を利用した。
- ・1分後にメロディ(1分経過を知らせる、ピ音x4回、オーナー音, SOS) + 30秒無音。
- ・2分後にメロディ(1分経過を知らせる、ピ音x4回、オーナー音, SOS) + 30秒無音。
- ・3分後にメロディ音とともに連続発報。
オーナー音, SOS, アラーム音, クレッシュヨンド ⇒繰り返す

時間設定にタイマは使用して「いない」。

組立て

- ・スピーカーの後ろに部品を配置
- ・全て手配線(チョン付け)

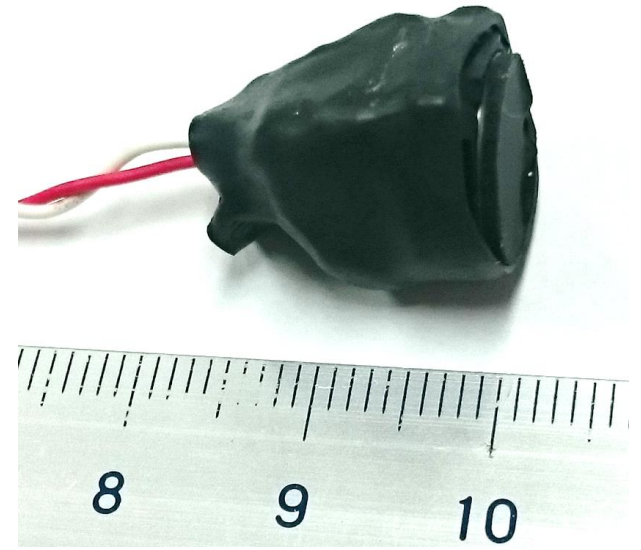
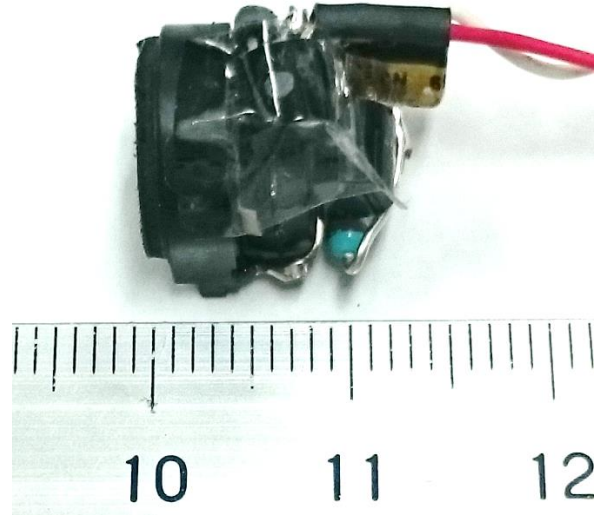
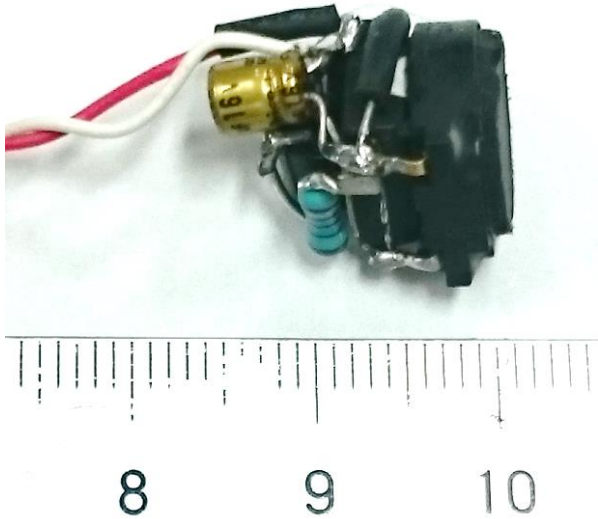

可能な限りコンパクトに組み上げる。
総重量、約50gのチビヘリにも搭載可能。



収縮チューブで包む。
・半田コテで熱を加える。
・ライターを使ってはいけない。
(コーン保護ネットが熱に弱い)

チューブを被せることで、2倍位音圧が上がる(体感的に)。共振器として働く。

聞き比べたスピーカー

(寸法大)



¥200

(寸法大)



48020016
小型 スピーカー
DG0021 ホシデン
8Ω/0.5W
2個1組 ¥150



(株)若松通商
(寸法大)



採用

(株)若松通商

商品コード: 48020016

商品名: MAT-DG0021-B001

8ohm/0.5W, 12X12mm

税込み単価: 84円 数量: 10個

<http://www.wakamatsu-net.com/biz/>



ガラケーより部品取り
(寸法大)

その他
秋月電子

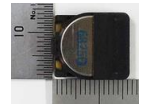

音量小: マイクロスピーカーユニット HDR9350-010020 (2個入)

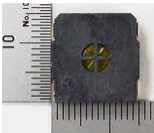

音量小: 表面実装用スピーカー UM1515IA085008



寸法大: 基板取付用スピーカーユニット UGSM30A-8-01



音量小: マイクロスピーカーユニット HDR9225-010020 (2個入) 秋月電子

